

セキュリティ自動通報装置

SC-810X



8点までの異常入力を最大10カ所に自動通報。
機器設定も設定ツールで容易に行えます。

一般加入電話回線に接続

現在ご使用中のNTT一般加入回線の電話機に接続できますので、電話回線の新設が不要です。

※ ISDN回線は使用できません。(TA〈ターミナルアダプター〉を使うことにより、ご使用いただける場合もあります)

※ IP電話回線は使用できません。

最大8点までの異常入力を通報

センサー毎またはループ毎に最大で8点までの異常を監視し、通報します。また、各入力毎に通報先の選択ができます。

通報先は10カ所まで登録可能

簡単なキー操作で通報先が最大10カ所まで登録できます。また、通報先毎に電話機や携帯電話(音声通報)、パソコン(データ通報)の選択ができます。

任意音声で通報が可能

固定のメッセージの他、オリジナルメッセージを任意に録音、確認することができます。

本人確認機能により確実な通報

メッセージを受け取ったあと「0」をダイヤルすることで本人の確認が完了するので、留守番電話などの時は通報は完了せず、本人確認が取れるまで繰り返しメッセージを送り続けます。

便利機能と親切設計

- コントローラ C-600 シリーズと意匠を統一し、システムでのご使用の際もすっきりと設置できます。
- 過去29回までの異常入力情報を記憶します。
- 外部スピーカーと集音マイクを接続することで、現場でのハンズフリー通話や音声確認、音声威嚇が可能になります。
- 異常入力状態を外部の電話から確認できます。
- 停電通報機能を持っています。
- 監視時間帯を設定できます。
- テレコン出力端子を使って、外部の電話からON/OFF制御など遠隔操作できます。(1～300秒可変)
- 別途専用のデータ変換装置(SC-PCIF)・専用ソフト(SC-PCS)を用いる事で設備の集中監視システムを構築でき、電話回線を経由して設定(ダウンロード)、設定の読み出し(アップロード)、および監視開始/解除の制御が可能です。

■システム構成図

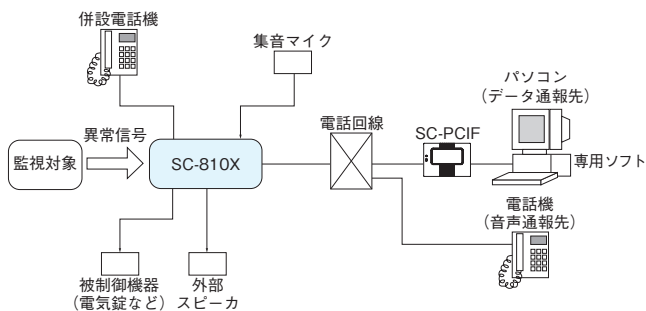

異常信号発生時、電話への音声通報、パソコンへのデータ通報を行うことができます。また、電話およびパソコンによる現状確認を行うことができます。

■外形寸法図 (単位: mm)

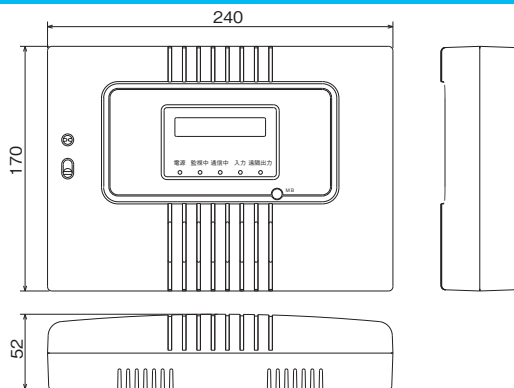

■オプション (別売品)

- 集音マイク
SMT-1 [天井取付型]
- 集音マイク
SMT-2 [壁付型]
- アンプ内蔵スピーカー
SP-600A



- 集音マイク
SM-100 [屋外型]
- データ変換装置
SC-PCIF
- 設備集中監視ソフト
SC-PCS



■仕様

品名	セキュリティ自動通報装置
品番	SC-810X
電源電圧	AC100V ± 10% 50 / 60Hz 又は DC12V ± 10%
消費電力/電流	AC100V時 9W / DC12V時 140mA
センサー用電源	DC12V 200mA (DC12Vでの動作時は出力なし)
異常入力	無電圧接点入力: 8点 (a接点 / b接点選択) 判定時間: 0.2 / 0.5 / 1 / 2 / 5 / 10 / 20 / 50 / 100
外部出力	無電圧接点出力: 2点 (a接点: DC24V 1.6A (抵抗不可)) (遠隔出力 1点 / 警報出力 1点)
電話回線	アナログ一般回線 (1回線)
通報先	登録数: 最大 10件 登録桁数: 最大 20桁 (ポーズ含む)
通報先種別	音声 1 / 音声 2 / データ
任意音声	現場名 1CH (20秒)、入力名 8CH (各 10秒)、 状態名 3CH (各 10秒) 併設電話より録音
異常通報履歴	最大 29件
監視時間帯設定	監視開始: 00:00 ~ 23:59、監視終了: 00:00 ~ 23:59
マイク入力	平衡 600Ω (ボリューム可変のマイク)
スピーカー出力	平衡 600Ω (ボリューム可変のスピーカー)
遠隔操作	電話機のボタン操作による
停電用内部電池	(DC12V 800mAh) 停電補償時間: 満充電時、最大 30分 (2回通報処理)
使用可能周囲温度	0°C ~ +40°C
使用可能周囲湿度	20% ~ 80%
設置場所	屋内
質量	約 850g (停電用内部電池含まず)
外観	ABS樹脂 (ホワイト)

■品質保証とアフターサービス

お客様のご要望にスピーディに対応できる品質保証体制とアフターサービス体制を整えています。

■保守点検 ■本商品の機能を常に正常に保つために日常点検及び定期点検を心がけてください。弊社商品を安全にご使用いただくため、必ず商品添付の「取扱説明書」をよくご確認の上、正しく設置・運用してください。

■おことわり ■ 弊社の商品は各種の監視、警戒、報知、起動、威嚇、忌避、制御、護身、ヘルスケア用途などに使用するために盗難防止器、犯行防止器、災害防止器、環境破壊防止器、人身事故防止器、医療用機器ではありません。万一発生した盗難事故、人身事故、災害事故、環境破壊事故、施工上の不備及び機器のご使用方法の誤り、保守点検の不備、天災地変 (誘導雷サージ含む) などによる事故損害については責任を負いかねますのでご了承ください。

※このカタログについてのお問い合わせは販売店、もしくは、当社にご相談ください。

■販売店名

Exsight

エクサイト株式会社

〒607-8141 京都市山科区東野北井ノ上町5-22

TEL(075)585-8778 FAX(075)585-8788

<https://www.exsight.co.jp/>