

漏水検知センサー警報器 EXL-MT1

簡易版

無線

ブザーなし

スポット1箇所

電池

有線

ブザーあり

スポット2箇所

AC電源

リード線

DC電源



手のひらサイズの漏水検知器 水回りの設備チェックなどに最適！

特長

- ローコストでコンパクトな形状なので、水漏れが心配な箇所に手軽に設置できます。
- 約5年の長寿命※1な電池寿命で、電池交換も可能なため、新築時の水回り設備のチェック用にとどまらず、恒久的な運用が可能です。
- 報知音は、水漏れを検知している間中、最長で24時間鳴り続けます。※2

※1. 待機状態での電池寿命となります。また常温時での運用における目安であり、保証値ではありません。

※2. 新品の電池運用時とします。

仕様

品番	EXL-MT1
電源	コイン形リチウム電池 CR2032×1
電池寿命	約5年（待機状態） ※電池寿命は常温時での運用における目安であり保証値ではありません
報知音	音量 : 70dB以上（機器正面30cm） 検知時：ピッ、ピッ、ピッ、・・・・
防水構造	非防水
使用可能周囲温度	-10℃～+50℃（氷結なきこと）
設置場所	屋内
質量	約20g
外観	ABS樹脂（ブラック）

外形寸法図（単位:mm）

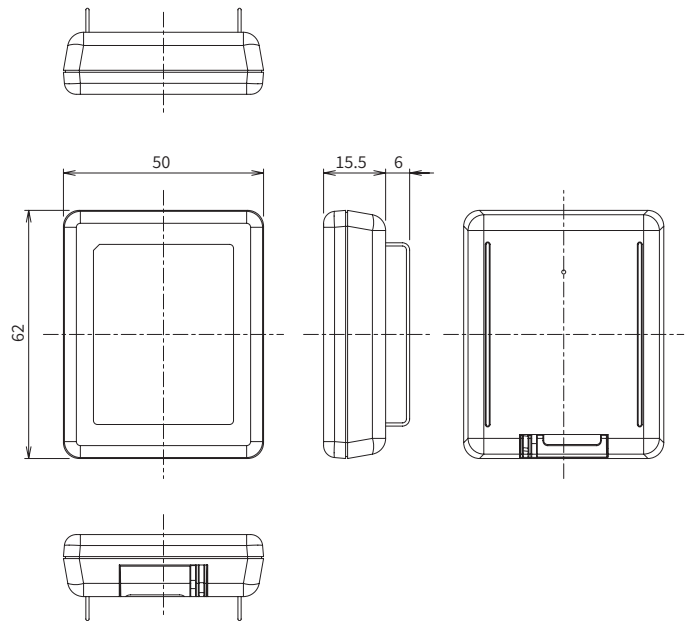

品質保証とアフターサービス

お客様のご要望にスピーディに対応できる品質保証体制とアフターサービス体制を整えています。

保守点検

本商品の機能を常に正常に保つために日常点検及び定期点検を心がけてください。

おことわり

弊社の商品は各種の監視、警戒、報知、起動、威嚇、忌避、制御、護身、ヘルスケア用途などに使用するもので盗難防止器、犯行防止器、災害防止器、環境破壊防止器、人身事故防止器ではありません。万一発生した盗難事故、人身事故、災害事故、環境破壊事故、施工上の不備及び機器のご使用方法の誤り、保守点検の不備、天災地変（誘導雷サージ含む）などによる事故損害については責任を負いかねますのでご了承ください。

販売店名

※このカタログについてのお問い合わせは販売店、もしくは、当社にご相談ください。

Exsight

〒607-8141 京都市山科区東野北井ノ上町 5-22

エクサイト株式会社 TEL 075-585-8778 FAX 075-585-8788

■仕様など予告なく変更する場合がありますのでご了承ください。

■このカタログの記載内容は2022年8月現在のものです。